

2.3 SCHWEDISCHE FILZBAHNEN

(Sw)

1. Filzgolfbahnen weisen im Allgemeinen folgende Normmaße auf:

Länge (Bahnen ohne Zielfeld):	7,00	–	16,00	m
einschließlich Abschlagplatte				
Länge (Bahnen mit Zielfeld):	9,00	–	18,00	m
einschließlich Abschlagplatte				
Breite (Innenmaß):	0,90 m			
Zielfeld-Durchmesser:	1,80 m oder 2,40 m			
Länge der Abschlagplatte:	1,30 – 1,50 m			
Breite der Abschlagplatte:	0,20 m			
Trittfläche für Spieler:	0,80 – 1,00 x 1,60 – 2,00 m			
Lochdurchmesser soweit nicht anders festgelegt:	0,10 m			
2. Die für die Normung maßgeblichen Zeichnungen sind bei der WMF hinterlegt.
3. Nur Anlagen, die Normmaße aufweisen und aus 18 der 32 Normbahnen bestehen, können als Filzgolfanlage zugelassen werden.
4. Die Bahnen können in beliebiger Reihenfolge von 1 bis 18 angeordnet werden.
5. Spiegelbildliche Versionen der Bahnen 3, 5, 10, 11, 15, 17, 20, 22 und 27 sind zulässig.
6. Allgemeine Maße in cm:

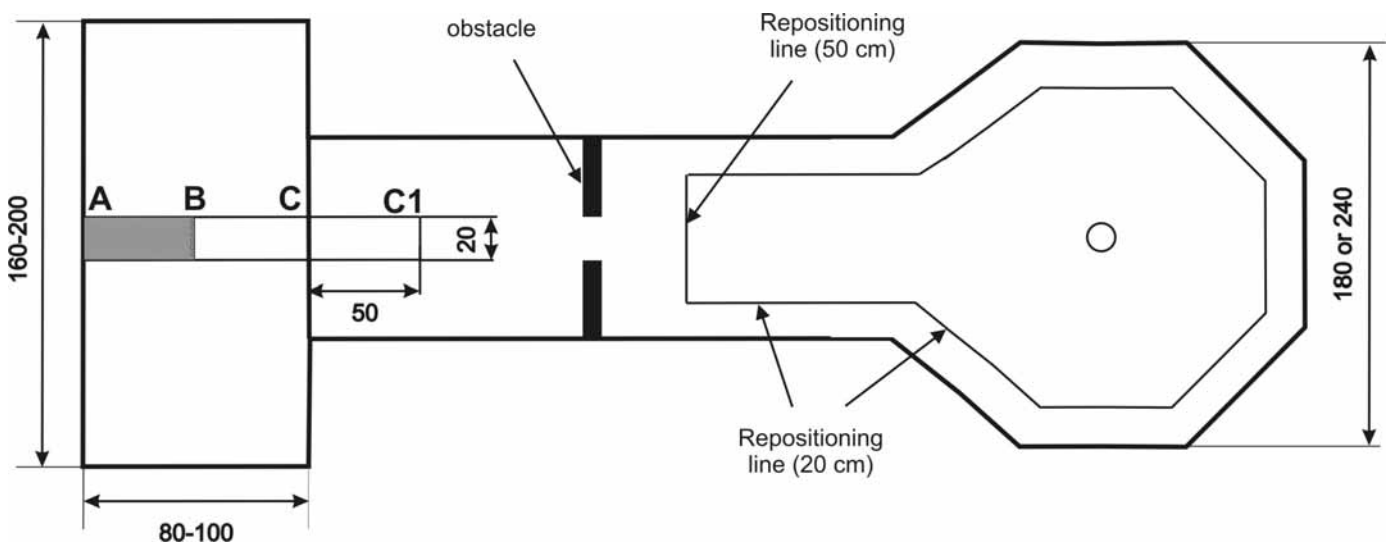

Legende für Bahnzeichnungen:

Border line	Grenzlinie
Obstacle	Hindernis
Repositioning lines	Ablegemarkierungen
Helping line	Hilfslinie

7. Das Abschlagfeld umfasst die gesamte Abschlagplatte zwischen den Markierungen A und B. B befindet sich exakt in der Mitte zwischen A und C. Die Abschlagplatte selbst umfasst den Bereich von A bis C1.

- 8.** In jedem Zielfeld müssen Ablegemarkierungen in einem konstanten Abstand von 20 cm von der Bande vorhanden sein. Ablegemarkierungen an Hindernissen haben einen Abstand von 50 cm und an Banden einen Abstand von 20 cm. Weitere Einzelheiten sind im Folgenden für jede Bahn festgelegt.
- 9.** Folgende Bahnen und Hindernisse sind genormt:
1. Einfachtor
 2. Doppeltor
 3. Kästen
 4. Deutscher Absatz
 5. Optische Täuschung
 6. Steigung mit Mittelloch
 7. Briefkasten
 8. Gentleman
 9. Örkelljunga
 10. Winkel
 11. Winkel mit Verlängerung
 12. Mittelhügel
 13. Seitentore
 14. Mulde
 15. Fischgräte
 16. Rinne
 17. Steigung mit Seitenloch
 18. Brücke
 19. Hügel mit Tor
 20. Blitz
 21. Graben
 22. Schräger Hügel mit Tor
 23. Ass-Bahn
 24. Schwedischer Absatz
 25. Geldkasten
 26. Briefkasten mit 3 Eingängen
 27. Winkel mit Umgehung
 28. Kreuz
 29. Möllberg-Mulde
 30. Steigung mit Vertikalloch
 31. Hufeisen
 32. Zwillingstore
- 10.** Folgende Bahnen können mit oder ohne Zielfeld ausgestattet sein: 6, 8, 9, 14, 17, 25, 30 und 31. Weisen sie kein Zielfeld auf, haben sie auch keine Grenzlinie.
- 11.** Die Bahnen dürfen nur zur Vorbereitung und Ausführung eines Schlages betreten werden. Es ist nicht erlaubt, die Hindernisse zu betreten.

Bahn 1 Einfachtor

Alternative 1: Flache Bahn

Die Grenzlinie befindet sich 50 cm von der Abschlagplatte entfernt.

Alternative 2: Bahn mit Steigung

Die Grenzlinie befindet sich unmittelbar hinter dem Ende der Steigung.

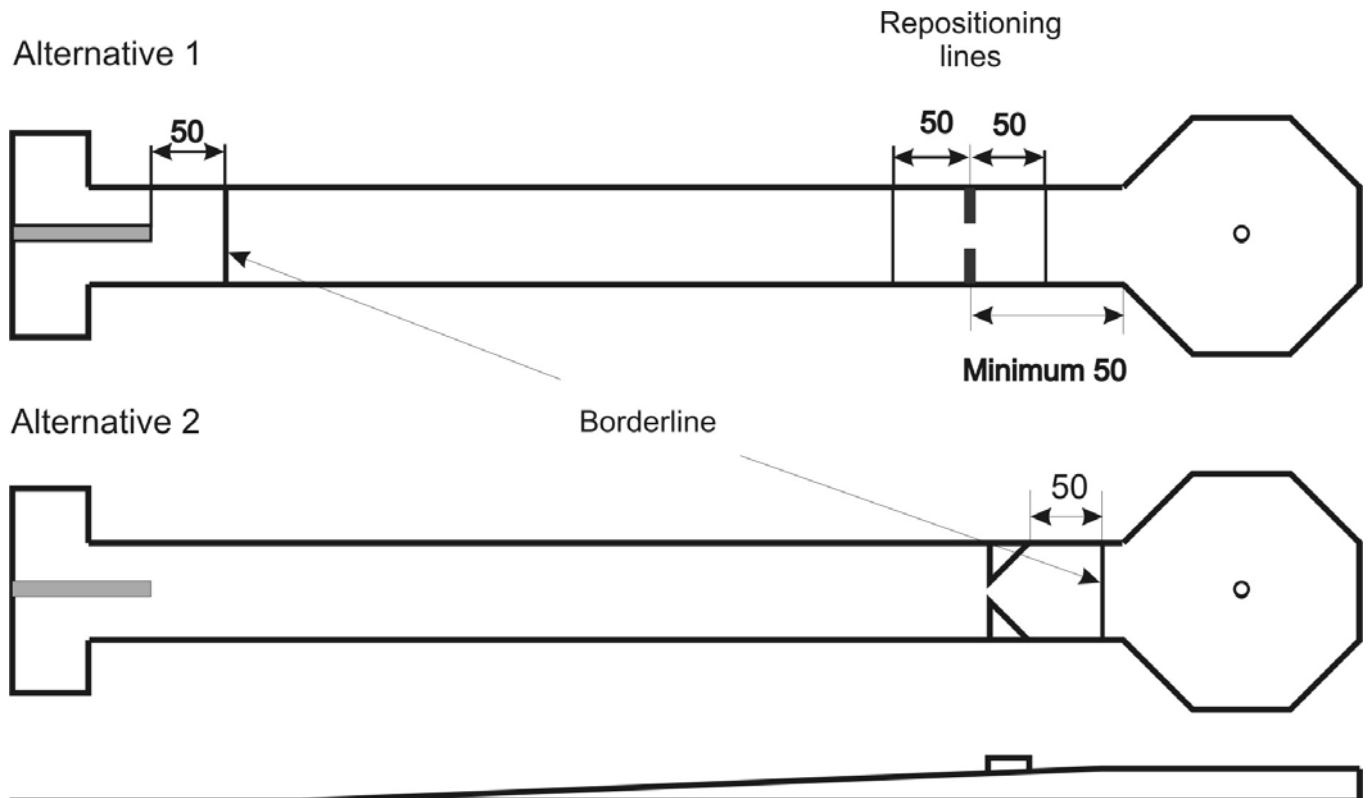

Maße:	Länge der Bahn	9 – 13 m
	Breite des Tores	13 – 18 cm

Bahn 2 **Doppeltor**

Alternative 1: **Flache Bahn**

Die Grenzlinie befindet sich 50 cm von der Abschlagplatte entfernt.

Alternative 2: **Bahn mit Steigung**

Die Grenzlinie befindet sich unmittelbar hinter dem Ende der Steigung.

Alternative 1

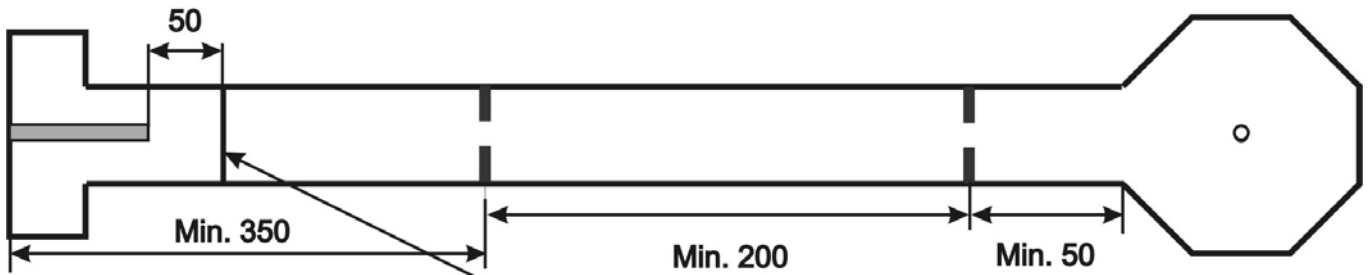

Alternative 2

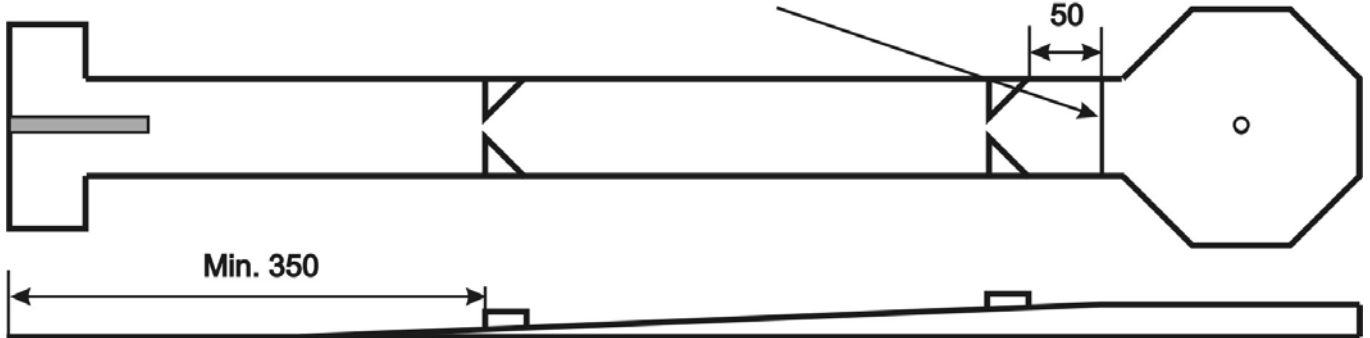

Maße:	Länge der Bahn	9 – 13 m
	Breite des Tores	13 – 18 cm
Sonstiges:	Das erste Tor darf nicht kleiner als das zweite sein.	

Bahn 3 Kästen

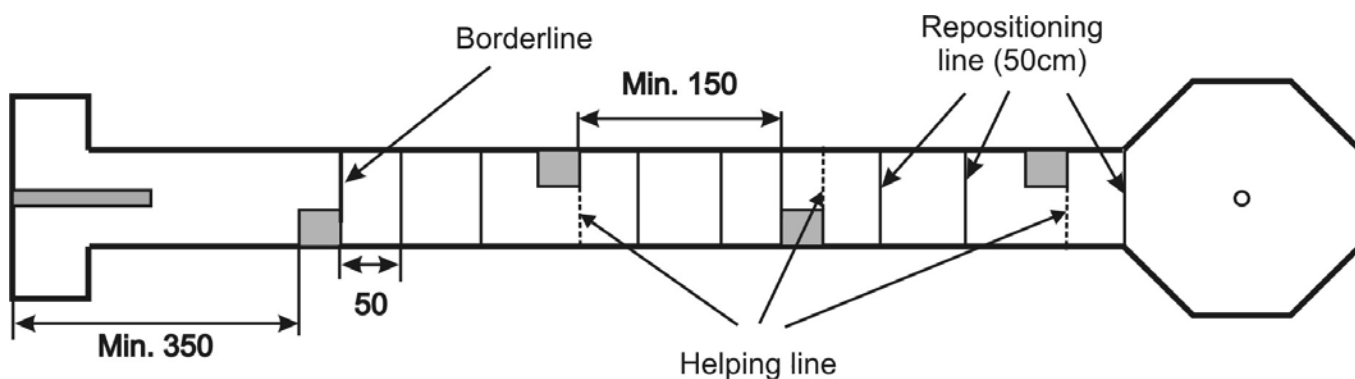

- Maße:**
- Länge der Bahn** 12 – 18 m
 - Abstand zwischen den Hindernissen** mindestens 150 cm
 - Breite des Durchganges** 14 – 20 cm
- Grenzlinie:** Die Grenzlinie befindet sich unmittelbar am Ende des ersten Kastens
- Hilfslinien:** Eine Hilfslinie befindet sich jeweils unmittelbar am Ende der übrigen Kästen.
- Ablegen:** Kommt der Ball mit seinem Auflagepunkt nahe vor oder auf der Hilfslinie zur Ruhe, kann er bis zu 50 cm vom Hindernis in Richtung des Abschlagfeldes abgelegt werden. Hat er die Hilfslinie passiert, kann er bis zu 50 cm vom Hindernis in Richtung Ziel abgelegt werden.
- Sonstiges:** 4 oder 5 Kästen sind zulässig.

Bahn 4 Deutscher Absatz

Alternative 1: Flache Bahn mit Steigung im Lochbereich

Die Grenzlinie befindet sich 50 cm von der Abschlagplatte entfernt

Alternative 2: Bahn mit Plateau und Steigung im Lochbereich

Die Grenzlinie für Alternative 2 befindet sich 50 cm von der Abschlagplatte entfernt. Gibt es vor der Steigung keinen flachen Bereich, befindet sich die Grenzlinie am Ende der Steigung unmittelbar am Anfang des Plateaus.

Alternative 1

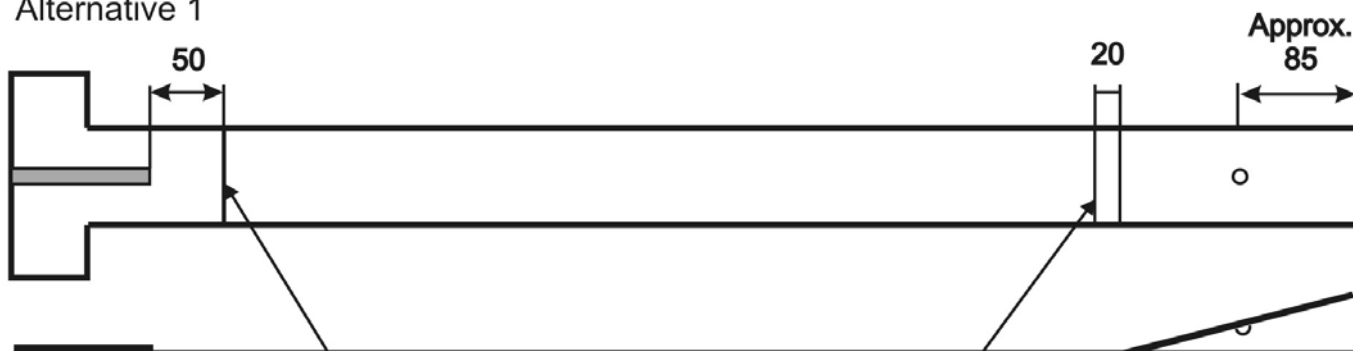

Alternative 2

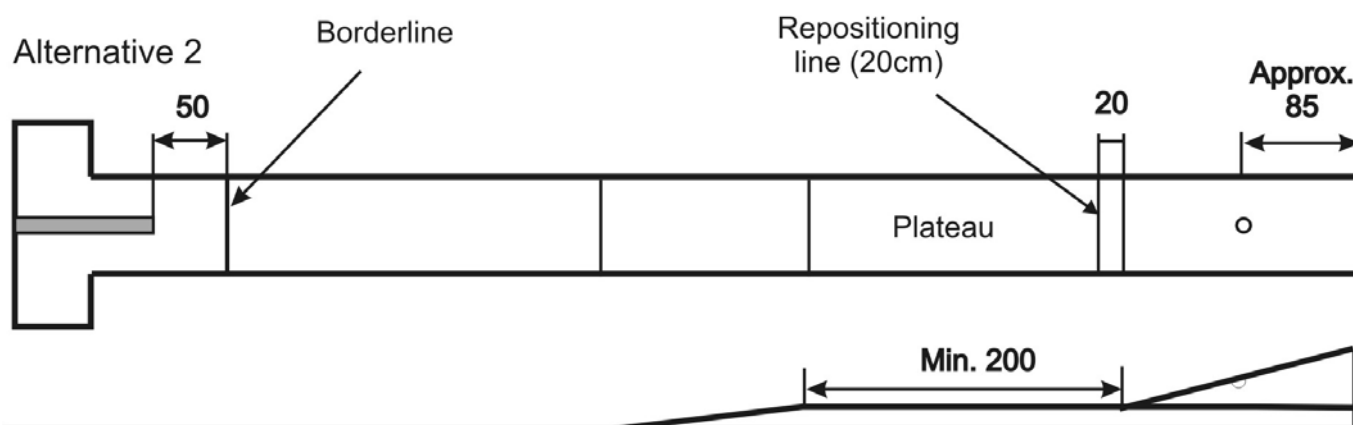

Maße:	Länge der Bahn	7 – 12 m
	Lochdurchmesser	10 – 12 cm

Bahnregel: Verlässt ein vom Abschlagfeld kommender Ball die Bahn, zählt dieser Schlag und ist zu wiederholen.

Bahn 5 Optische Täuschung

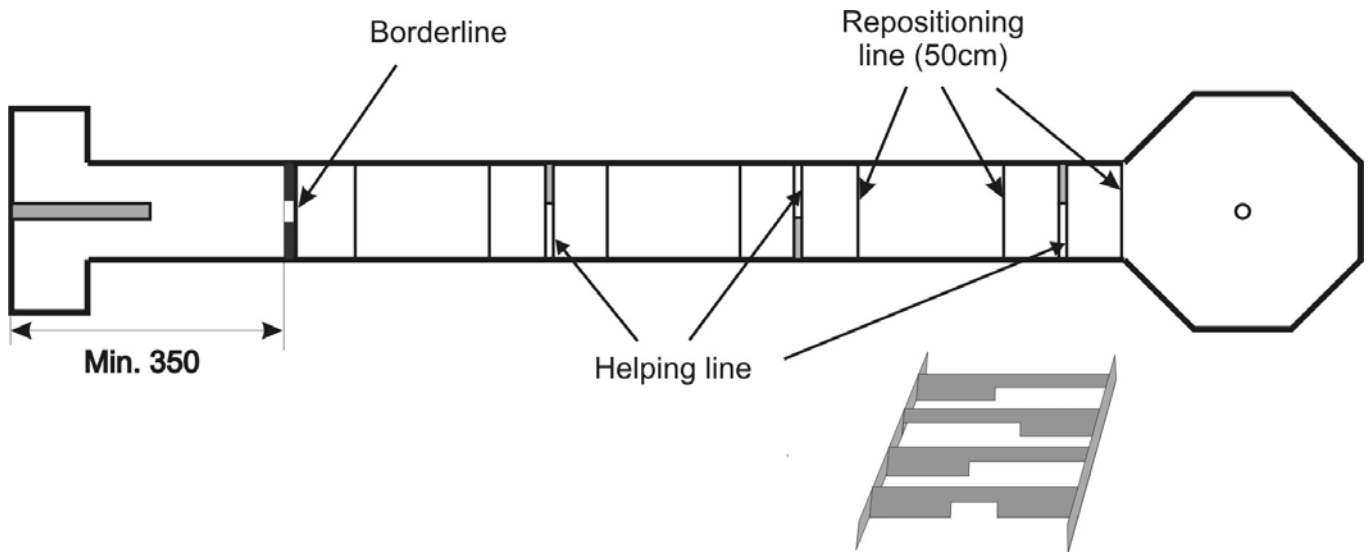

- Maße:**
- Länge der Bahn** 12 – 18 m
 - Breite des 1. Hindernisses** 14 – 25 cm
 - Breite des Durchganges der übrigen Hindernisse** 14 – 20 cm
 - Abstand zwischen den Hindernissen** mindestens 150 cm
- Grenzlinie:** Die Grenzlinie befindet sich unmittelbar am Ende des ersten Hindernisses.

Bahn 6 Steigung mit Mittelloch

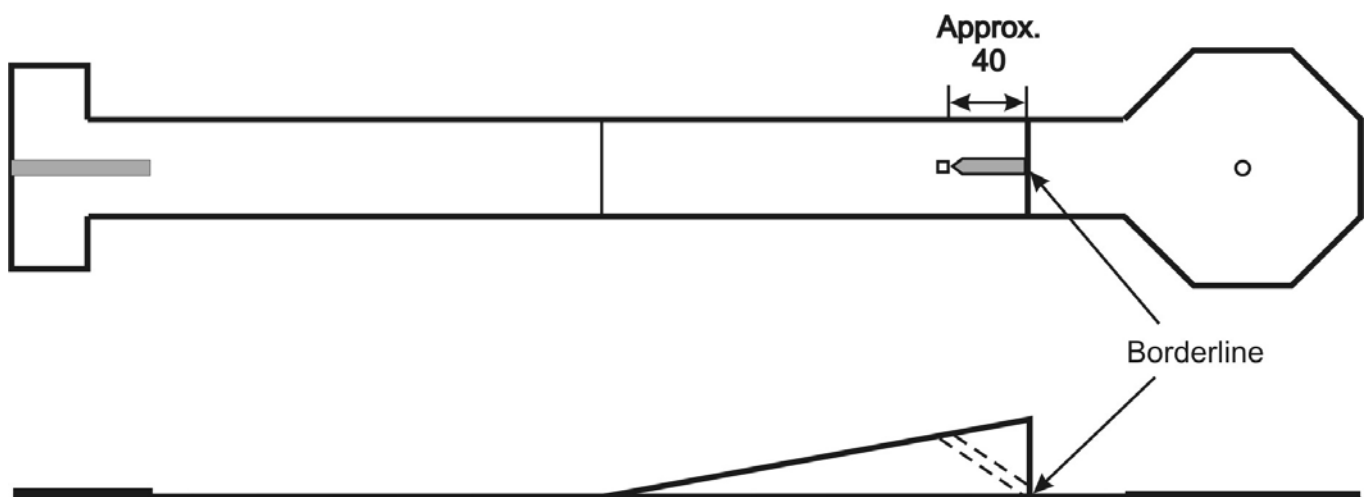

- Maße:**
- Länge der Bahn** 7 – 12 m (ohne Zielfeld)
 - Loch in der Steigung** 14 x 14 cm
- Grenzlinie:** Bahnen ohne Zielfeld haben keine Grenzlinie. Bei Bahnen mit Zielfeld befindet sich die Grenzlinie unmittelbar hinter der Steigung.

Bahn 7 Briefkasten

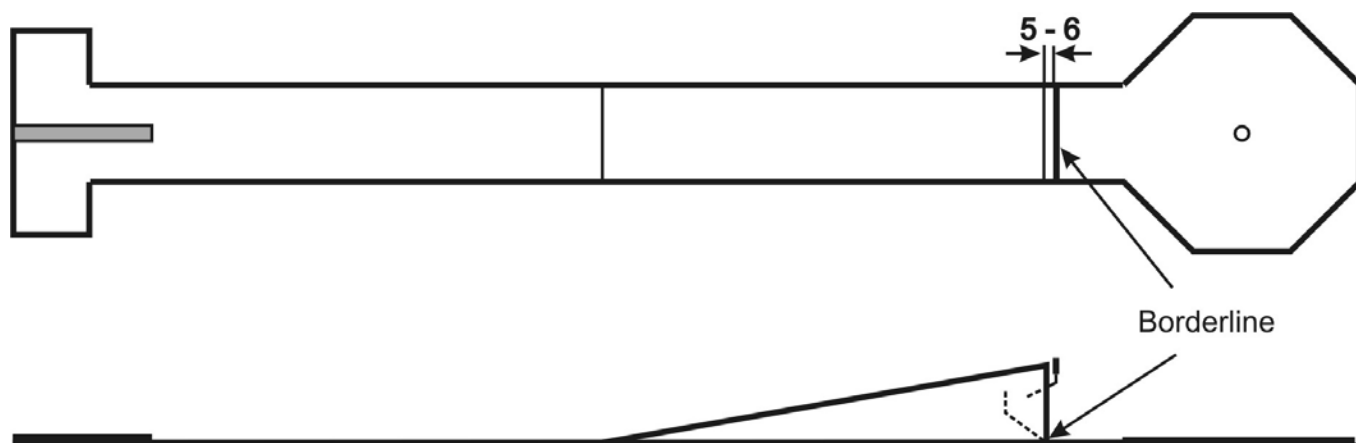

- Maße:** Länge der Bahn 9 – 15 m
 Breite des Schlitzes 5 – 6 cm
- Grenzlinie:** Die Grenzlinie befindet sich unmittelbar hinter der Steigung.

Bahn 8 Gentleman

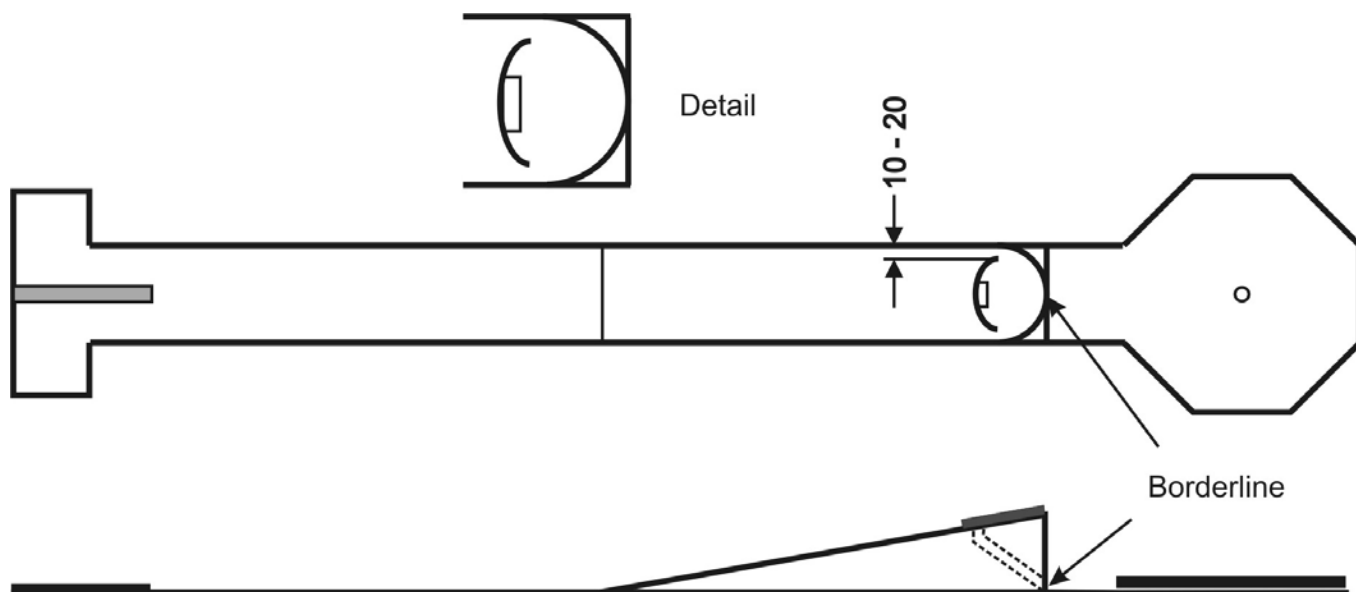

- Maße:** Länge der Bahn 7 – 12 m (ohne Zielfeld)
 Breite der Seitentore 10 – 20 cm
- Grenzlinie:** Bahnen ohne Zielfeld haben keine Grenzlinie. Bei Bahnen mit Zielfeld befindet sich die Grenzlinie unmittelbar hinter der Steigung.
- Bahnregeln:** Kommt der Ball auf der Spitze des Innenbogens zur Ruhe, erfolgt der nächste Schlag vom Abschlagfeld.
 Bei einer Bahn ohne Zielfeld ist das Ziel erreicht, wenn der Ball innerhalb des Innenbogens zur Ruhe kommt.
 Bei einer Bahn mit Zielfeld muss der Ball die Grenzlinie passieren.

Bahn 9 **Örkelljunga**

Maße:	Länge der Bahn	7 – 12 m (ohne Zielfeld)
	Breite der Brücke	16 – 20 cm
	Breite des Schlitzes	7,5 – 9,5 cm
Grenzlinie:	Bahnen ohne Zielfeld haben keine Grenzlinie. Bei Bahnen mit Zielfeld befindet sich die Grenzlinie unmittelbar hinter der Steigung.	

Bahn 10 **Winkel**

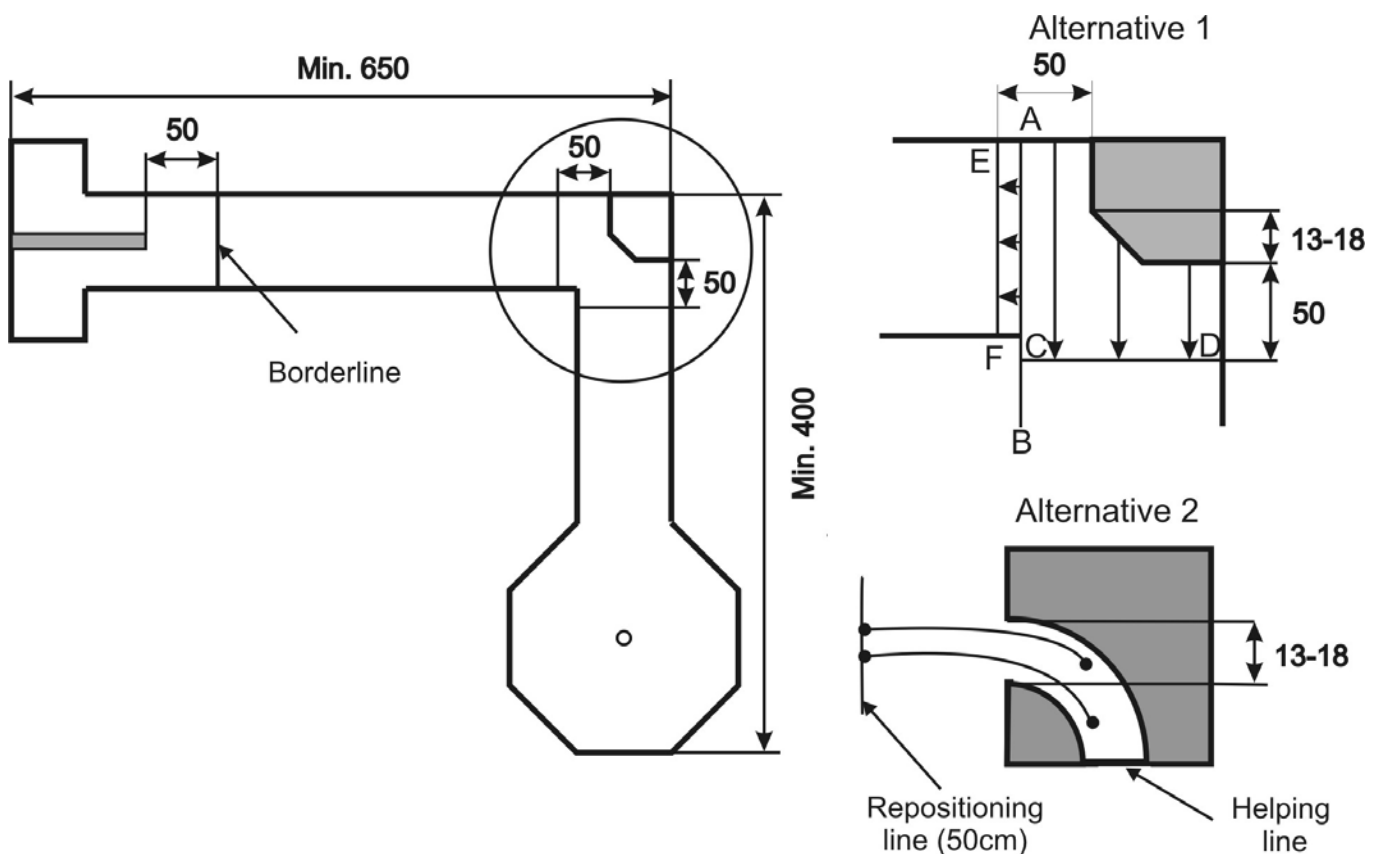

Maße:	Länge der Bahn	10 – 16 m
	Breite des diagonalen Anspielbereichs am Hindernis	13 – 18 cm
	Breite des Hindernisses für Alternative 2	13 – 18 cm

Grenzlinie: Die Grenzlinie befindet sich 50 cm von der Abschlagplatte entfernt.
 Verfügt die Bahn über eine Steigung vor dem Hindernis, befindet sich die Grenzlinie am Ende der Steigung.

Ablegen für Alt. 1: Kommt der Ball innerhalb des Bereichs ACD zur Ruhe, kann der bis zu 50 cm vom Hindernis in Richtung Ziel abgelegt werden.
 Kommt der Ball innerhalb des Rechteckes ACFE zur Ruhe, kann er bis zu 50 cm vom Hindernis in Richtung Abschlagfeld abgelegt werden.

Ablegen für Alt. 2: Kommt der Ball innerhalb des Hindernisses zur Ruhe, ohne die Hilfslinie unmittelbar am Ausgang des Hindernisses passiert zu haben, ist er bis zu 50 cm vom Hindernis in Richtung Abschlagfeld abzulegen (siehe Zeichnung).

Bahn 11 Winkel mit Verlängerung

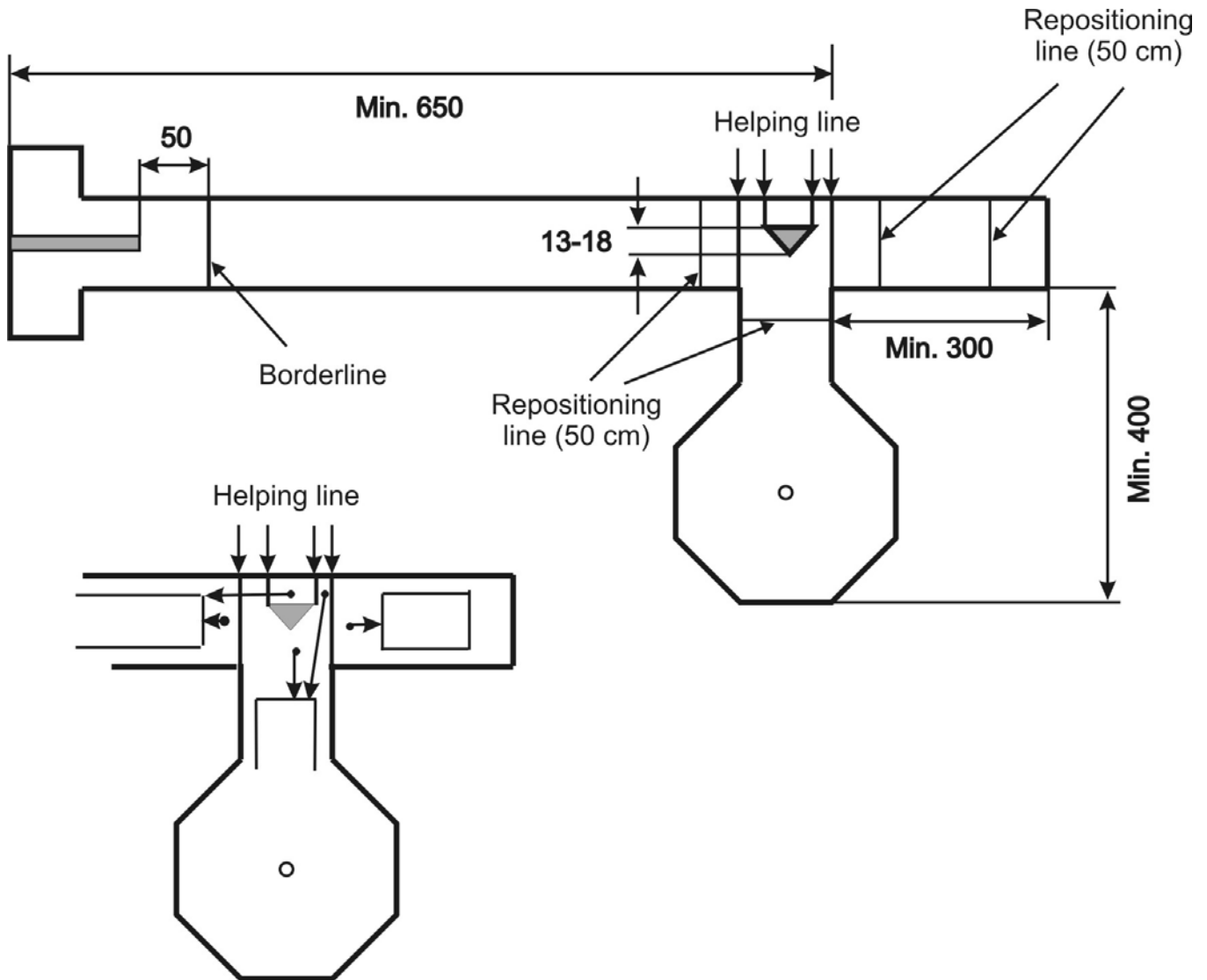

Maße:	Länge der Bahn	12 – 18 m
	Breite des diagonalen Anspielbereichs am Hindernis	13 – 18 cm
	Weitere Maße	siehe Zeichnung
Grenzlinie:	Die Grenzlinie befindet sich 50 cm von der Abschlagplatte entfernt.	
Ablegen:	Siehe Zeichnung	

Bahn 12 Mittelhügel

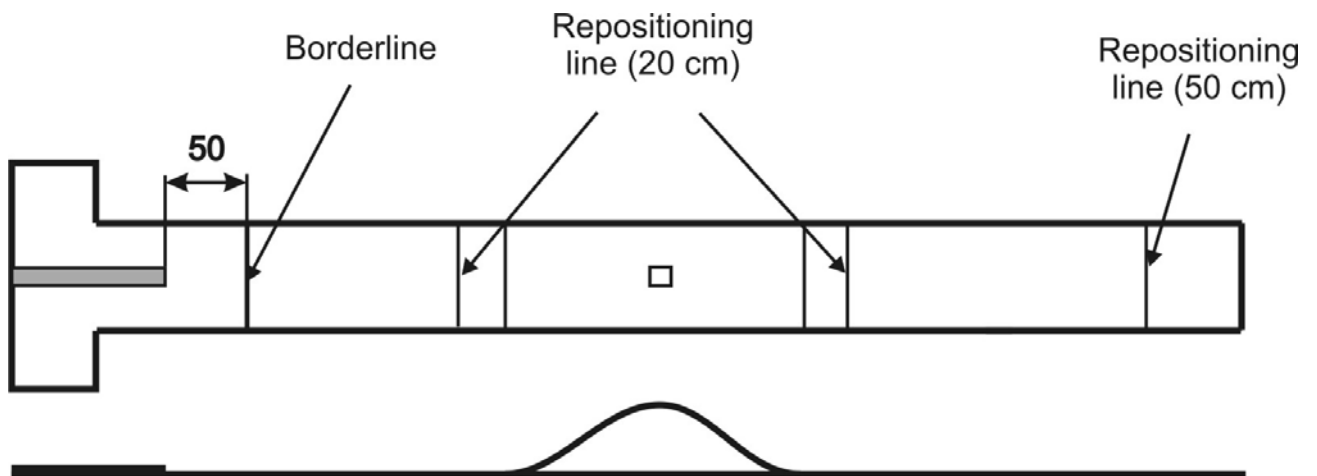

- Maße:** Länge der Bahn 7 – 9 m
 Zielloch 10 x 10 cm
- Grenzlinie:** Die Grenzlinie befindet sich 50 cm von der Abschlagplatte entfernt.
- Ablegen:** Kommt der Ball auf dem Hügel zur Ruhe, kann parallel zur Bande bis zu 20 cm vom Ende des Hügels in die Richtung abgelegt werden, aus der er gekommen ist. Er kann jedoch auch von seinem Ruhepunkt weiterspielt werden.

Bahn 13 Seitentore

Alternative 1: Flache Bahn

Die Grenzlinie befindet sich 50 cm von der Abschlagplatte entfernt.

Alternative 2: Bahn mit Steigung

Die Grenzlinie befindet sich unmittelbar hinter dem Ende der Steigung.

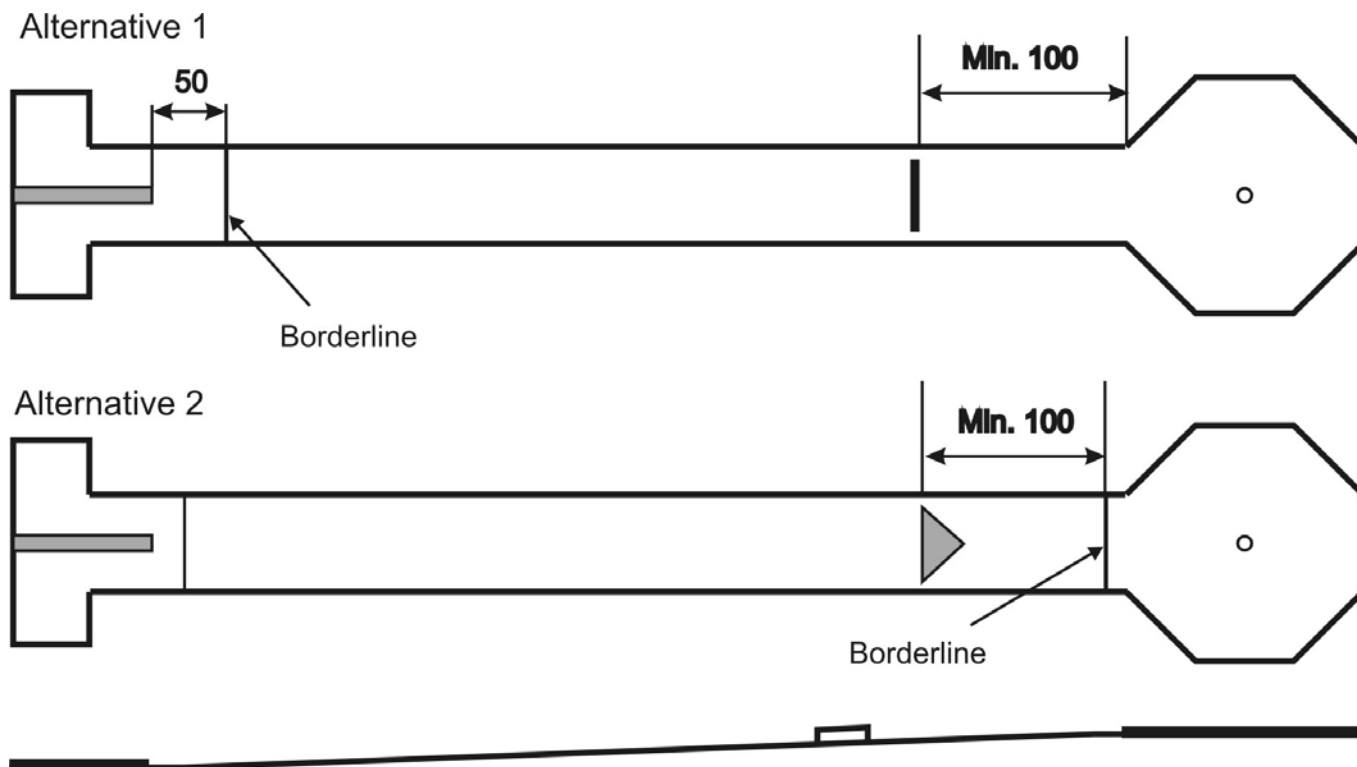

Maße:	Länge der Bahn	9 – 15 m
	Breite der Seitentore	7 – 9 cm

Bahn 14 Mulde

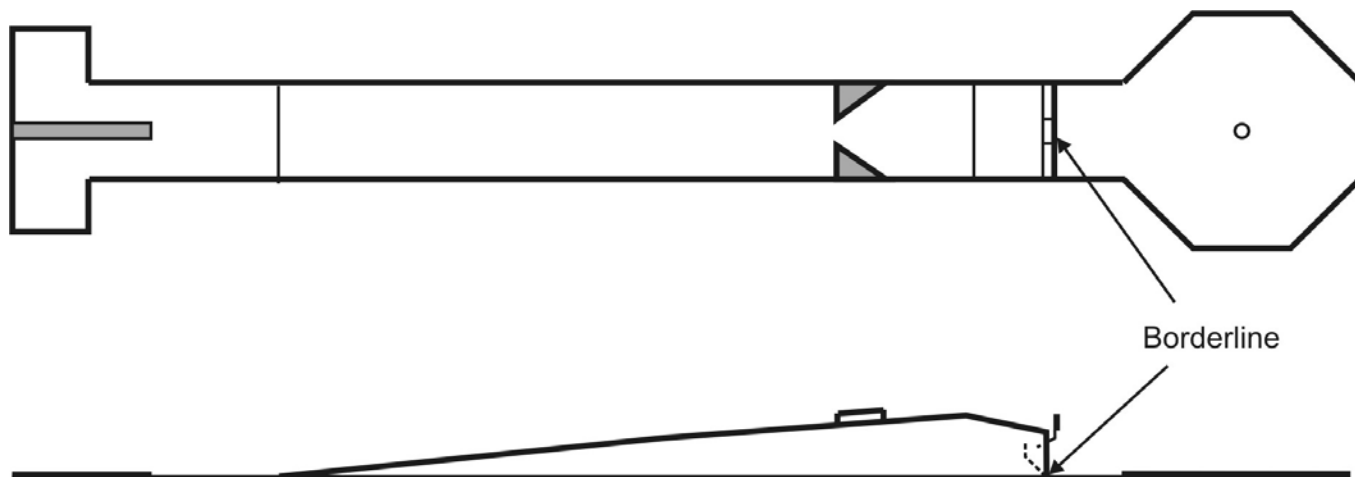

Maße: Länge der Bahn 7 – 12 m (ohne Zielfeld)
 Breite des Tores 13 – 18 cm

Grenzlinie: Bahnen ohne Zielfeld haben keine Grenzlinie. Bei Bahnen mit Zielfeld befindet sich die Grenzlinie unmittelbar hinter der Steigung.

Bahnregeln: Kommt der Ball auf der Spitze der Mulde zur Ruhe, erfolgt der nächste Schlag vom Abschlagfeld.
 Bei Bahnen ohne Zielfeld ist das Ziel erreicht, wenn der Ball innerhalb der Mulde zur Ruhe kommt.
 Bei Bahnen mit Zielfeld muss der Ball die Grenzlinie passieren.

Bahn 15 Fischgräte

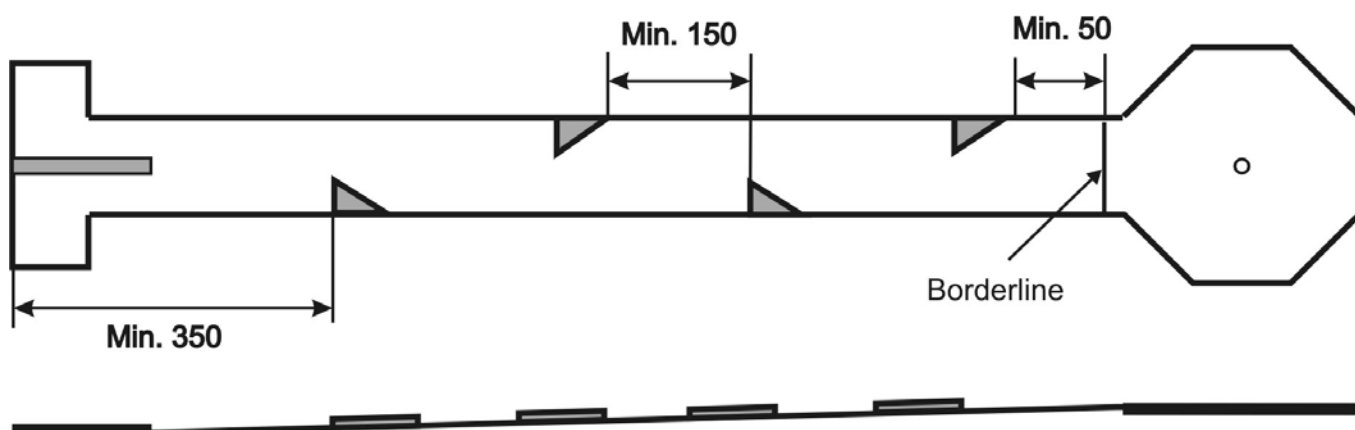

Maße: Länge der Bahn 12 – 16 m
 Breite des Durchganges 13 – 20 cm

Grenzlinie: Die Grenzlinie befindet sich unmittelbar hinter dem Ende der Steigung.

Sonstiges: 4 oder 5 Hindernisse sind zulässig.

Bahn 16 Rinne

Alternative 1: Flache Bahn

Die Grenzlinie befindet sich 50 cm vom Abschlagfeld entfernt.

Alternative 2: Bahn mit Steigung

Die Grenzlinie befindet sich unmittelbar hinter dem Ende der Steigung.

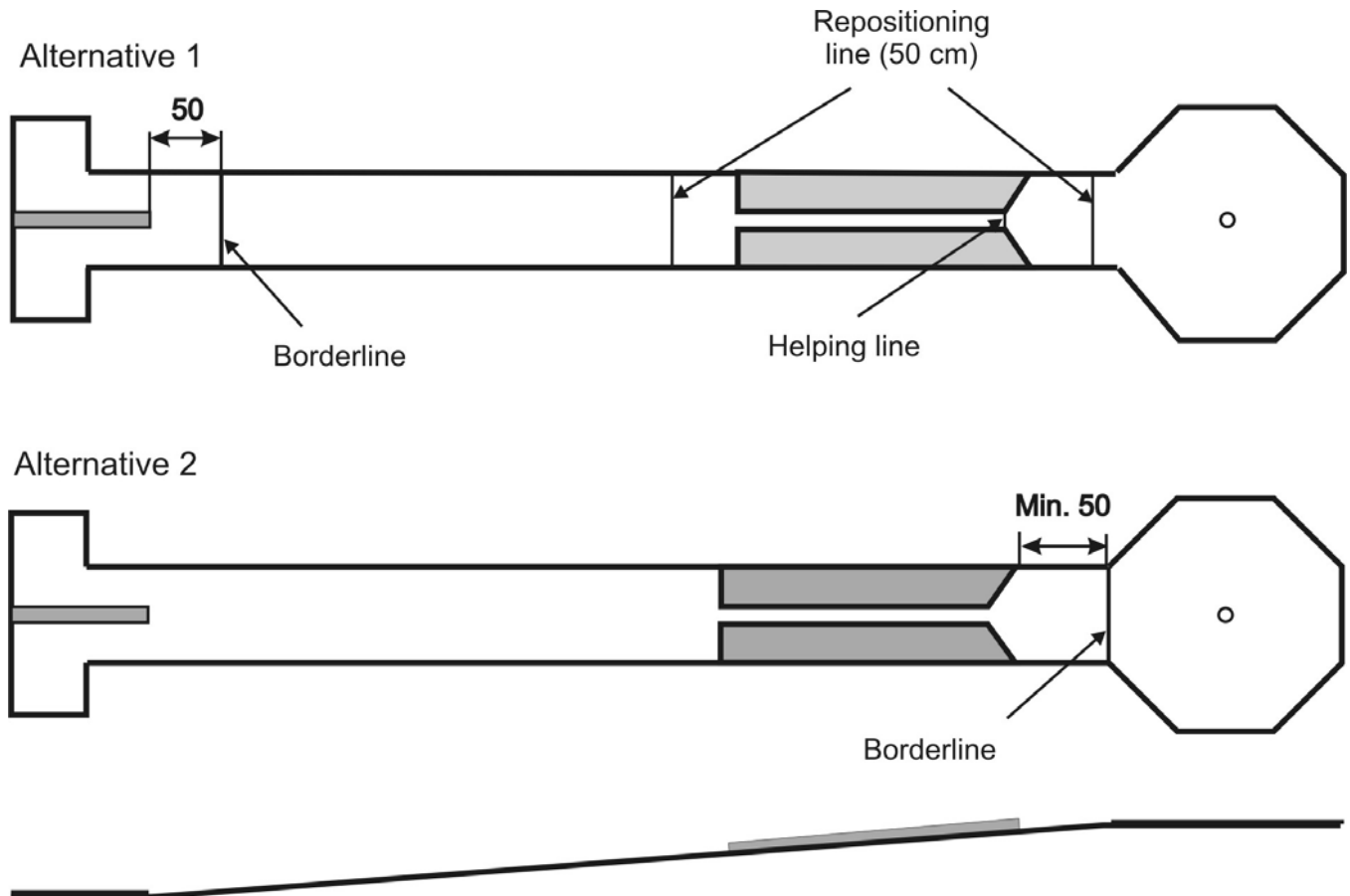

Maße: Länge der Bahn 9 – 16 m

Breite des Durchganges 13 – 20 cm

Ablegen: Kommt der Ball mit seinem Auflagepunkt nahe vor oder auf der Hilfslinie zur Ruhe, kann er bis zu 50 cm vom Hindernis in Richtung des Abschlagfeldes abgelegt werden. Hat er die Hilfslinie passiert, kann er bis zu 50 cm vom Hindernis in Richtung Ziel abgelegt werden.

Bahn 17 Steigung mit Seitenloch

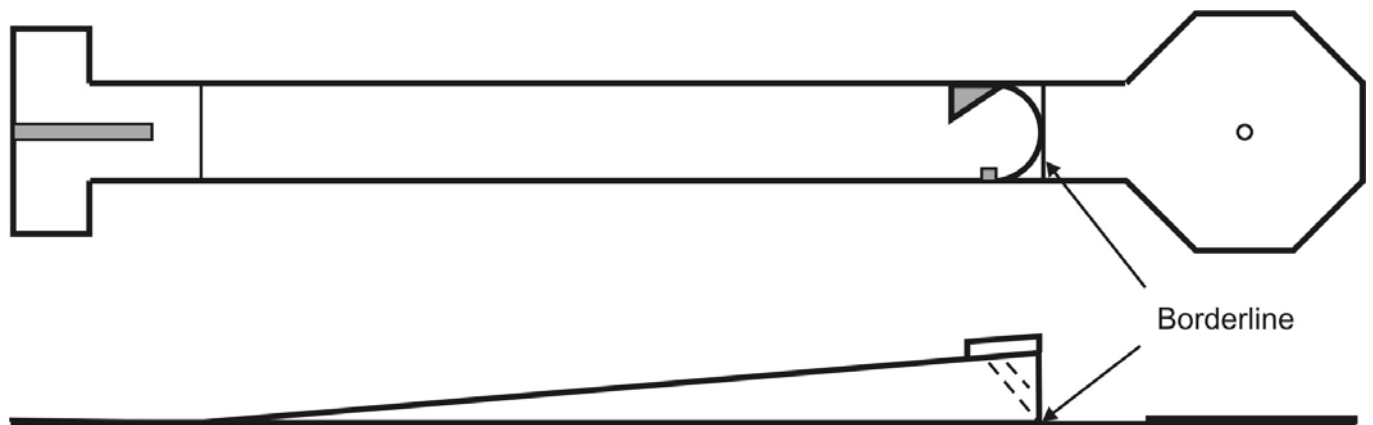

Maße: Länge der Bahn 7 – 12 m (ohne Zielfeld)
 Größe des Lochs in der Steigung 10 x 12 cm bis 13 x 12 cm

Grenzlinie: Bahnen ohne Zielfeld haben keine Grenzlinie. Bei Bahnen mit Zielfeld befindet sich die Grenzlinie unmittelbar hinter der Steigung.

Bahn 18 Brücke

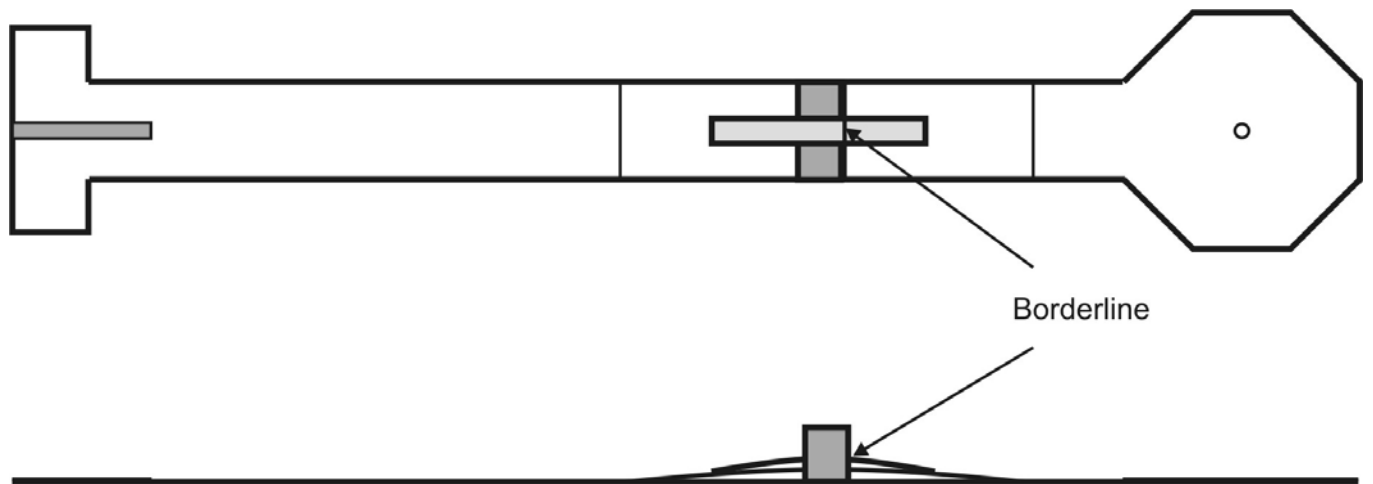

Maße: Länge der Bahn 9 – 16 m
 Breite des Durchganges 15 – 20 cm

Grenzlinie: Die Grenzlinie befindet sich unmittelbar am Ende des Hinderniskastens.

Ablegen: Die Ablegeline befindet sich 50 cm hinter dem Ende der Steigung.

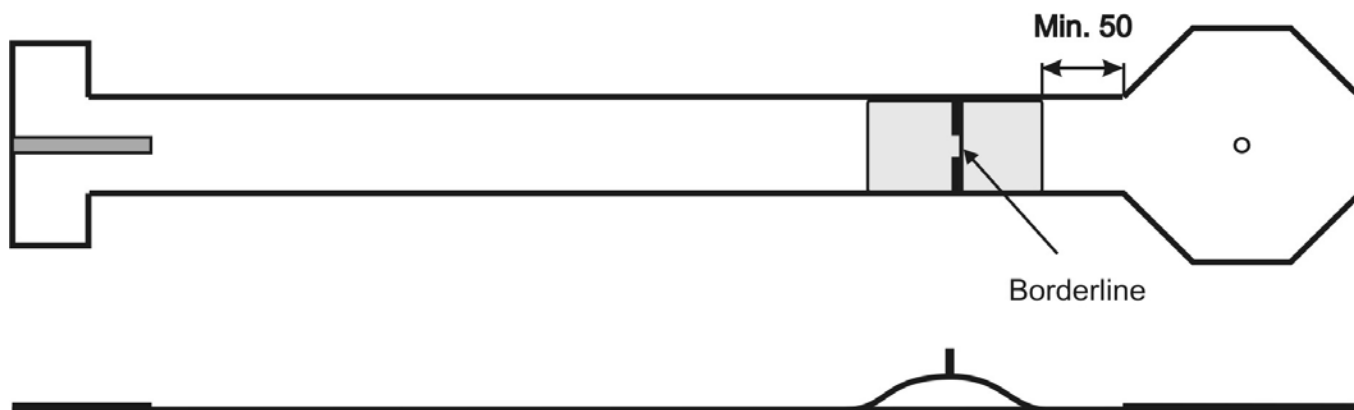
Bahn 19 Hügel mit Tor

Maße:	Länge der Bahn	9 – 15 m
	Breite des Tores	13 – 18 cm
Grenzlinie:	Die Grenzlinie befindet sich unmittelbar am Ende des Tores auf dem Hügel.	
Ablegen:	Die Ablegeline befindet sich 50 cm hinter dem Ende des Hügels.	

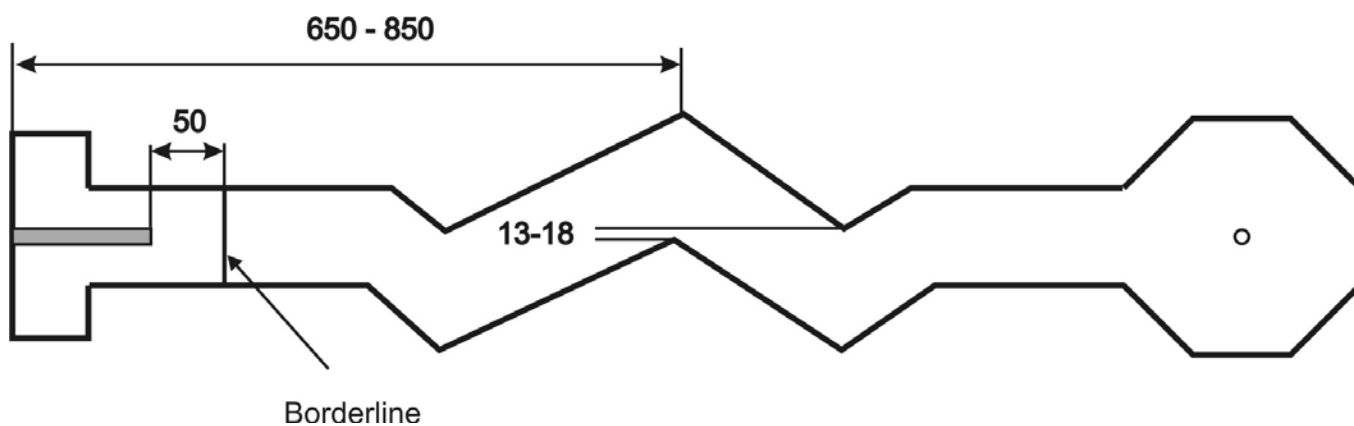
Bahn 20 Blitz

Maße:	Länge der Bahn	11 – 14 m
	Breite des Durchganges	13 – 18 cm
Grenzlinie:	Die Grenzlinie befindet sich 50 cm von der Abschlagplatte entfernt.	

Bahn 21 Graben

Alternative 1: Bahn ohne Tor

Alternative 2: Bahn mit Tor hinter dem Graben (Bunker).

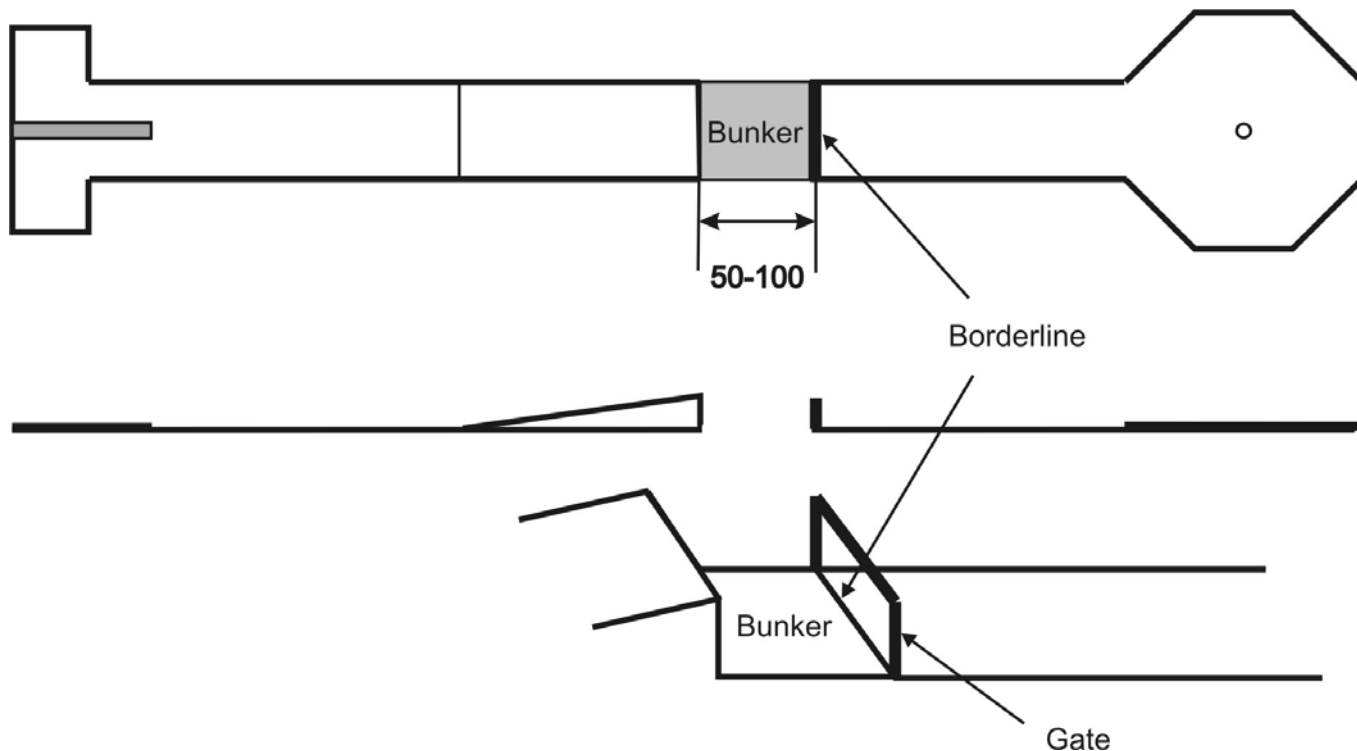

Maße: Länge der Bahn 11 – 15 m

Grenzzlinie: Die Grenzzlinie befindet sich unmittelbar am Beginn der Bahn hinter dem Bunker.

Bahnregeln: Das Hindernis ist nicht ordnungsgemäß überwunden, wenn der Ball außerhalb der Bahnbegrenzung das Ende des Bunkers überfliegt oder wenn er den Bunker berührt hat (bzw. eine Matte innerhalb des Bunkers). In diesem Fall zählt der Schlag und ist zu wiederholen.

Bei Bahnen mit einem Tor (Gate) hinter dem Bunker führt der vorgesehene Weg des Balles durch das Tor.

Bahn 22 Schräger Hügel mit Tor

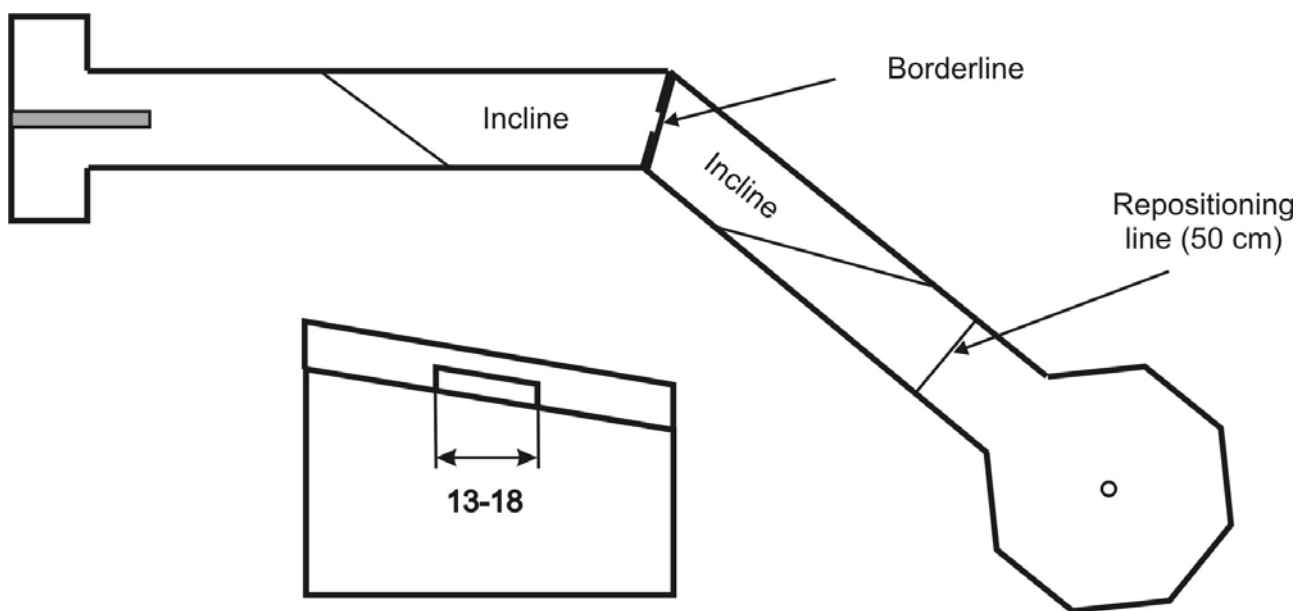

- Maße:** Länge der Bahn 11 – 16 m
 Breite des Tores 13 – 18 cm
- Grenzlinie:** Die Grenzlinie befindet sich unmittelbar am Ende des Tores.
- Ablegen:** Die Ablegeline befindet sich 50 cm hinter dem Ende der Schräge.

Bahn 23 Ass-Bahn

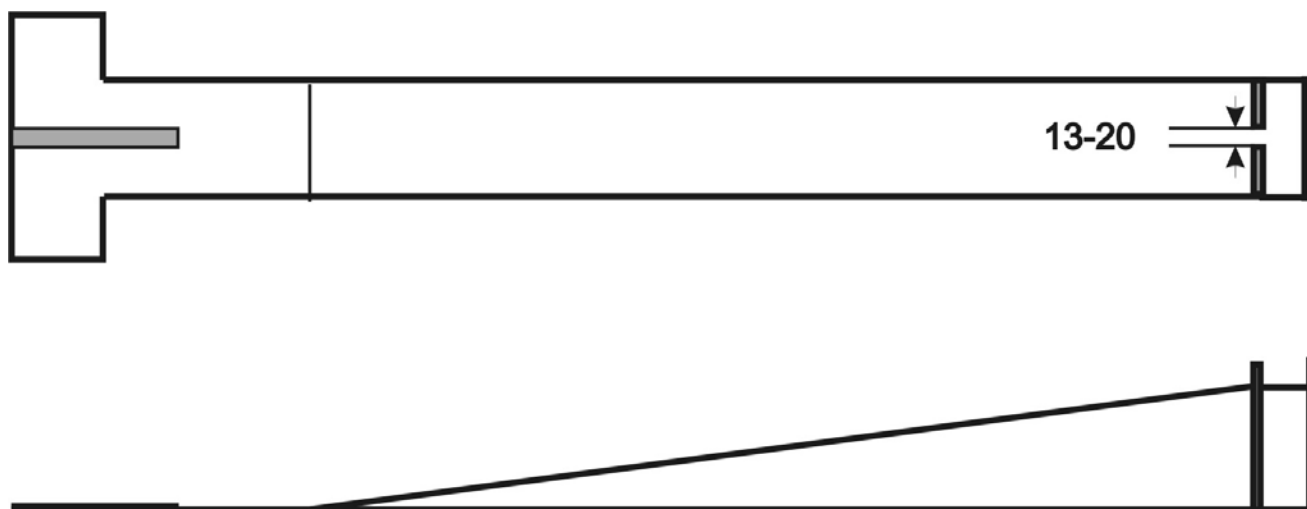

- Maße:** Länge der Bahn 7 – 12 m
 Breite des Tores 13 – 20 cm
- Grenzlinie:** Bahn ohne Grenzlinie

Bahn 24 Schwedischer Absatz



- Maße:** Länge der Bahn 9 – 12 m
 Weitere Maße Siehe Zeichnung
- Grenzlinie:** Die Grenzlinie befindet sich 50 cm von der Abschlagplatte entfernt.
- Ablegen:** Kommt der weniger als 20 cm von der Steigung des Absatzes entfernt zur Ruhe, kann er parallel zur Bande bis zu 20 cm von der Steigung abgelegt werden.
 Kommt der Ball weniger als 20 cm vom schwedischen Absatz entfernt zur Ruhe, kann er rechtwinklig bis zu 20 cm abgelegt werden.

Bahn 25 Geldkasten

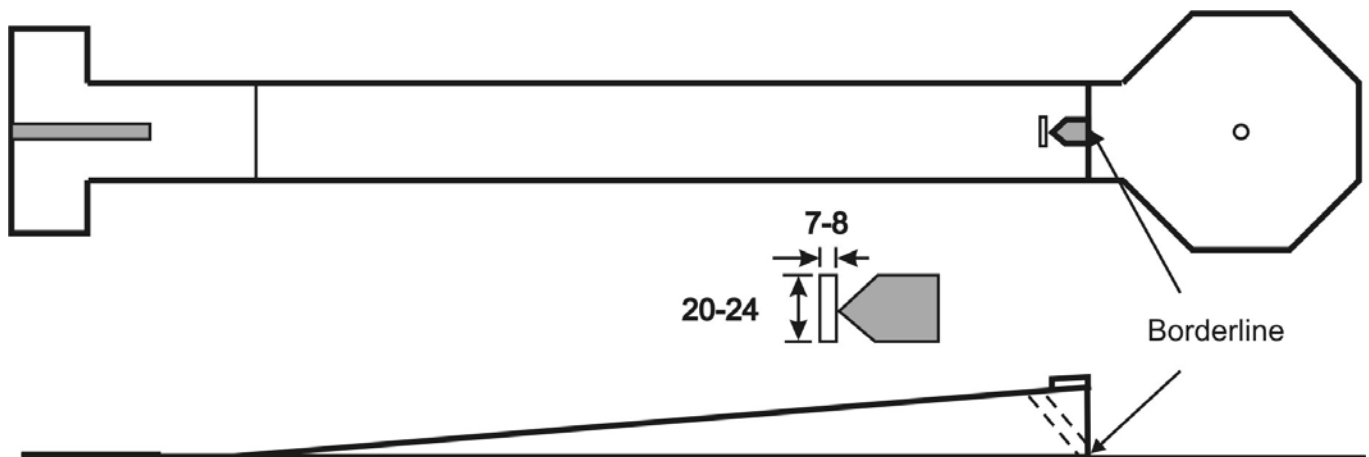

- Maße:** Länge der Bahn 7 – 12 m (ohne Zielfeld)
 Maße des Schlitzes Siehe Zeichnung
- Grenzlinie:** Bahnen ohne Zielfeld haben keine Grenzlinie. Bei Bahnen mit Zielfeld befindet sich die Grenzlinie unmittelbar hinter der Steigung.

Bahn 26 Briefkasten mit 3 Eingängen

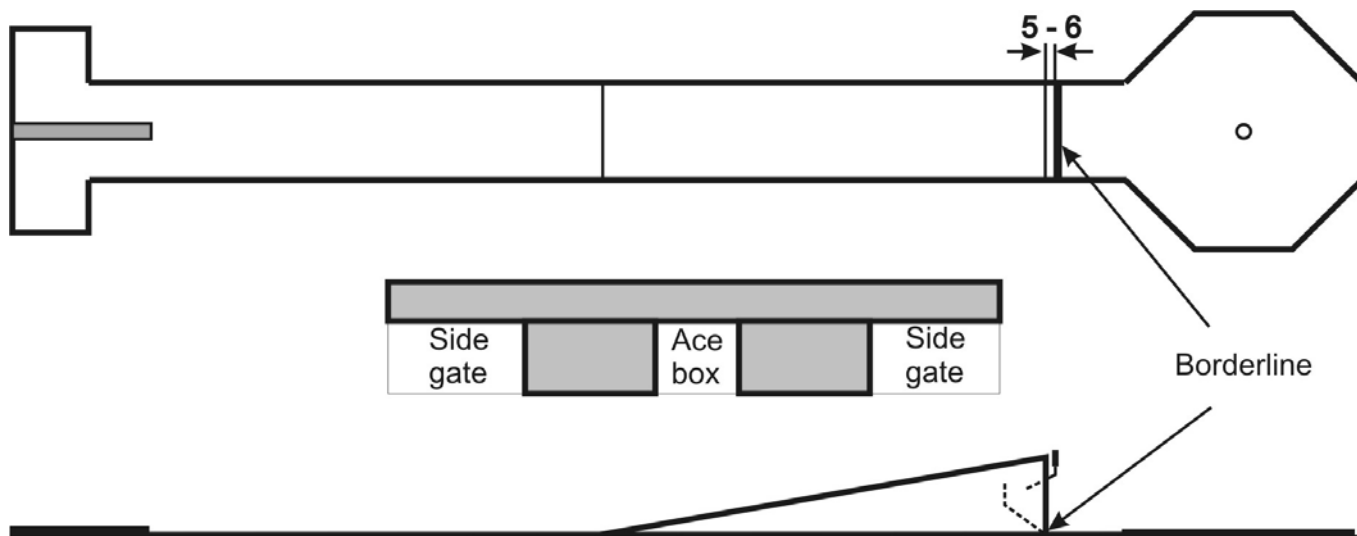

Maße:	Länge der Bahn	9 – 15 m
	Breite des Ass-Tores (Ace box) (Option A)	12 – 14 cm
	Breite der Seitentore (Side gate)	15 – 20 cm
	Schlitz zum Erreichen des Zielfeldes	5 – 6 cm

Bahnregel: Diese Bahn hat 2 Ziele, wobei sich jeder Spieler frei für die Optionen A oder B entscheiden kann.

Option A ist das Ass-Tor (Mitteltor). Für diese Option ist keine Grenzlinie festgelegt.

Bei Option B wird eines der Seitentore und der Schlitz auf dem Weg zum Zielloch auf dem Zielfeld passiert. Bei dieser Option befindet sich die Grenzlinie unmittelbar hinter der Steigung.

Bahn 27 Winkel mit Umgehung

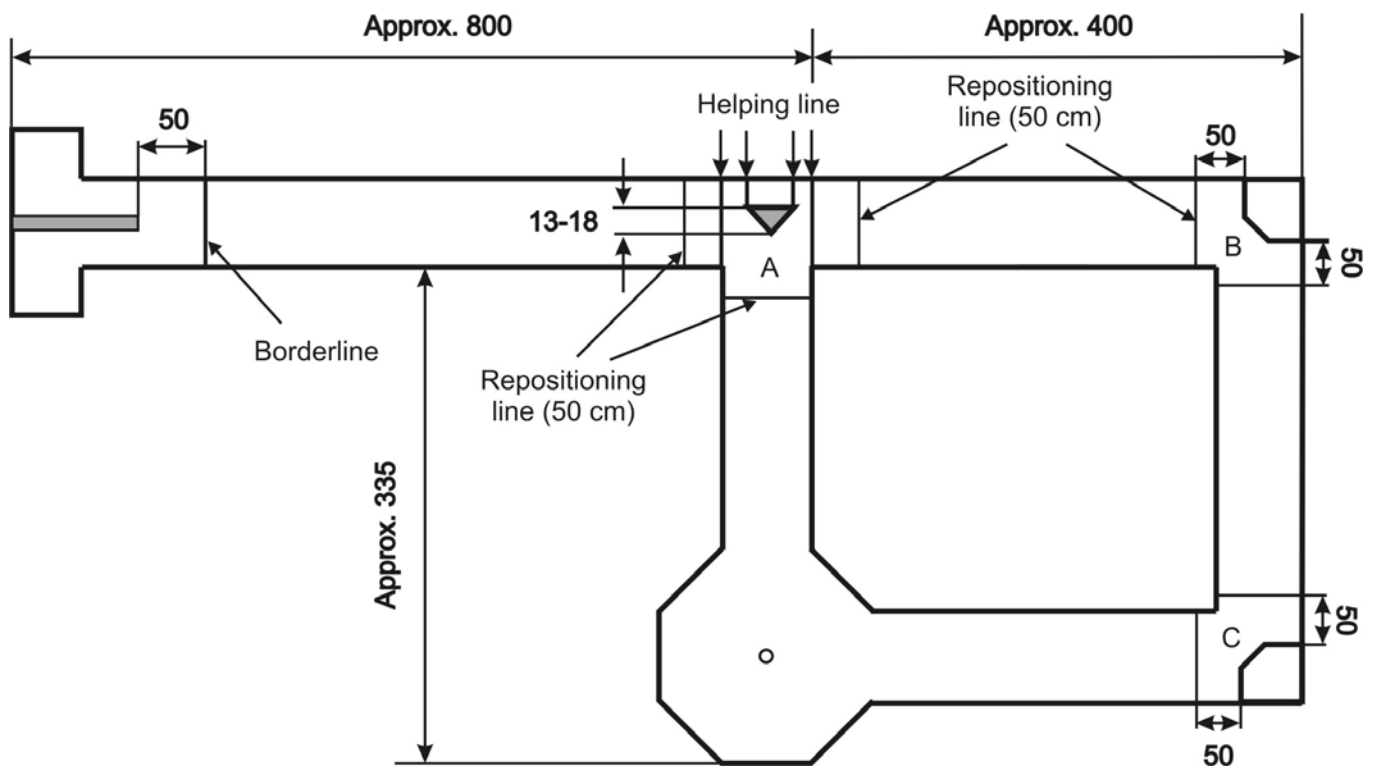

- Maße:** Länge der Bahn (empfohlene Maße!) Siehe Zeichnung
 Breite des diagonalen Anspielbereichs am Hindernis 13 – 18 cm
- Grenzlinie:** Die Grenzlinie befindet sich 50 cm von der Abschlagplatte entfernt.
- Ablegen:** Bereich A analog Bahn 11
 Bereich B und C analog Bahn 10

Bahn 28 Kreuz

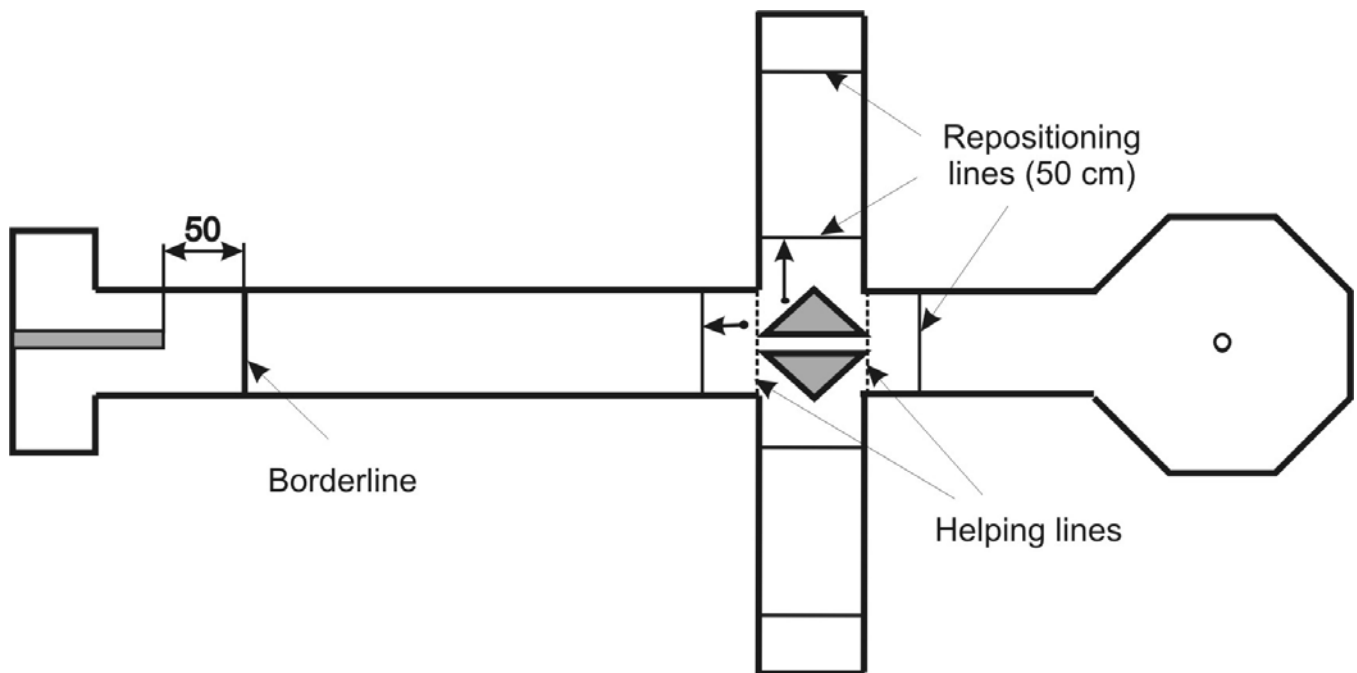

Maße:	Länge der Bahn	9 – 13 m
	Breite des mittleren Durchganges	13 – 18 cm

Grenzlinie: Die Grenzlinie befindet sich 50 cm von der Abschlagplatte entfernt.

Ablegen: Ablegelinien befinden sich 50 cm vom Ende der Seitenflügel und vom Hindernis in alle Richtungen (siehe Zeichnung).

Kommt der Ball mit seinem Auflagepunkt innerhalb des Hindernisses oder auf der zweiten Hilfslinie zur Ruhe, kann er bis zu 50 cm vom Hindernis in Richtung Abschlagfeld abgelegt werden.

Bahn 29

Möllberg-Mulde

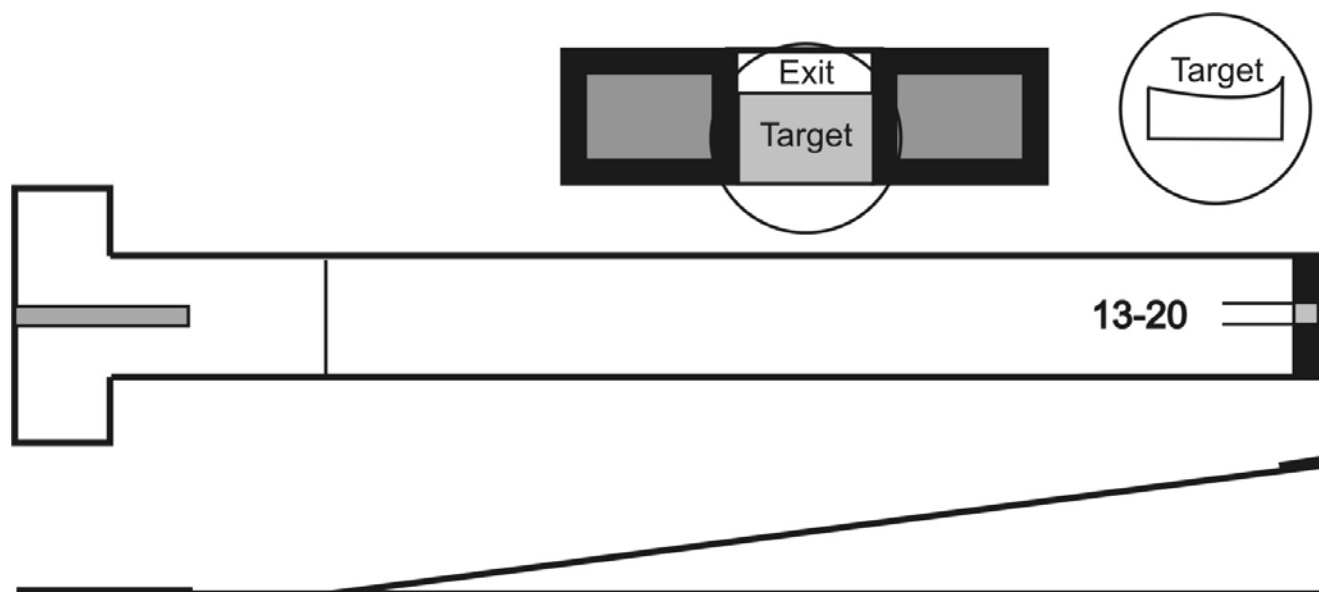

Maße:	Länge der Bahn	7 – 12 m
	Breite des Ziels	13 – 20 cm
Grenzlinie:	Bahn ohne Grenzlinie	
Ziel (Target):	Die Mulde	

Bahn 30 Steigung mit Vertikalloch

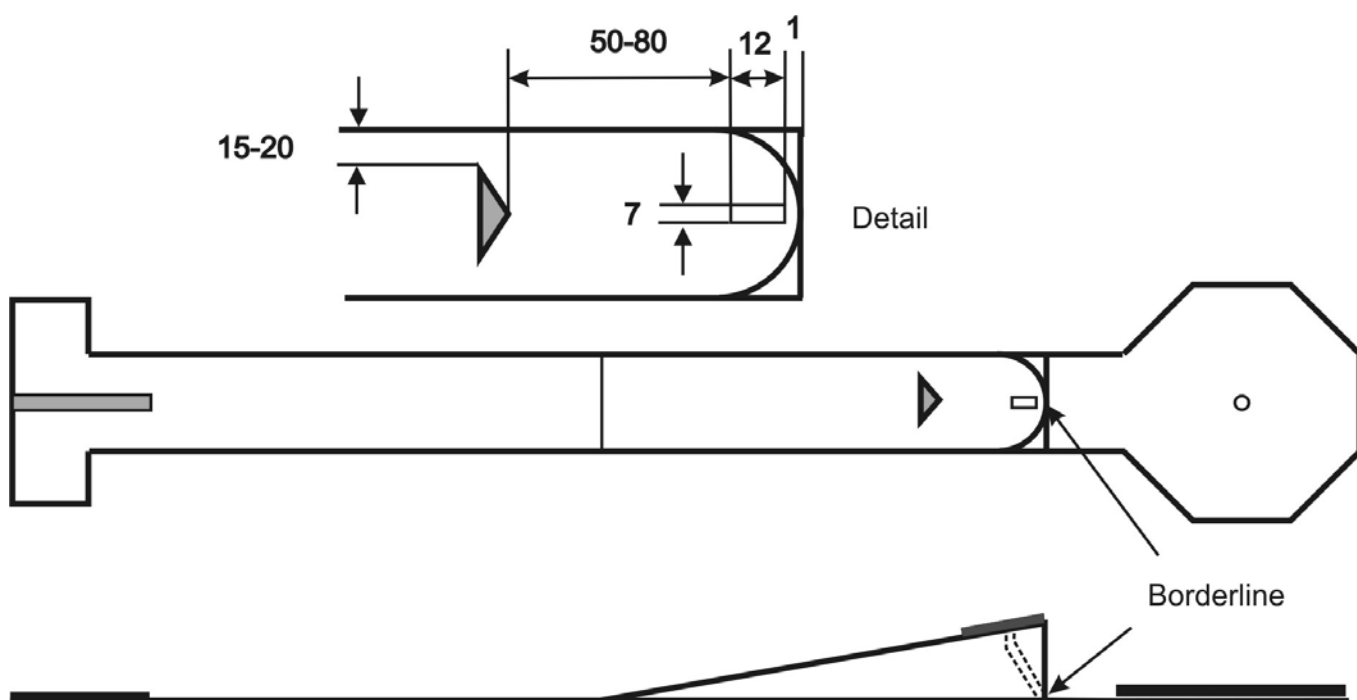

Maße:	Länge der Bahn	7 – 12 m
	Vertikalloch in der Steigung	7 x 12 cm (siehe Zeichnung)
	Hindernis vor dem Loch in der Steigung	siehe Zeichnung
Grenzlinie:	Bahnen ohne Zielfeld haben keine Grenzlinie. Bei Bahnen mit Zielfeld befindet sich die Grenzlinie unmittelbar hinter der Steigung.	

Bahn 31 Hufeisen

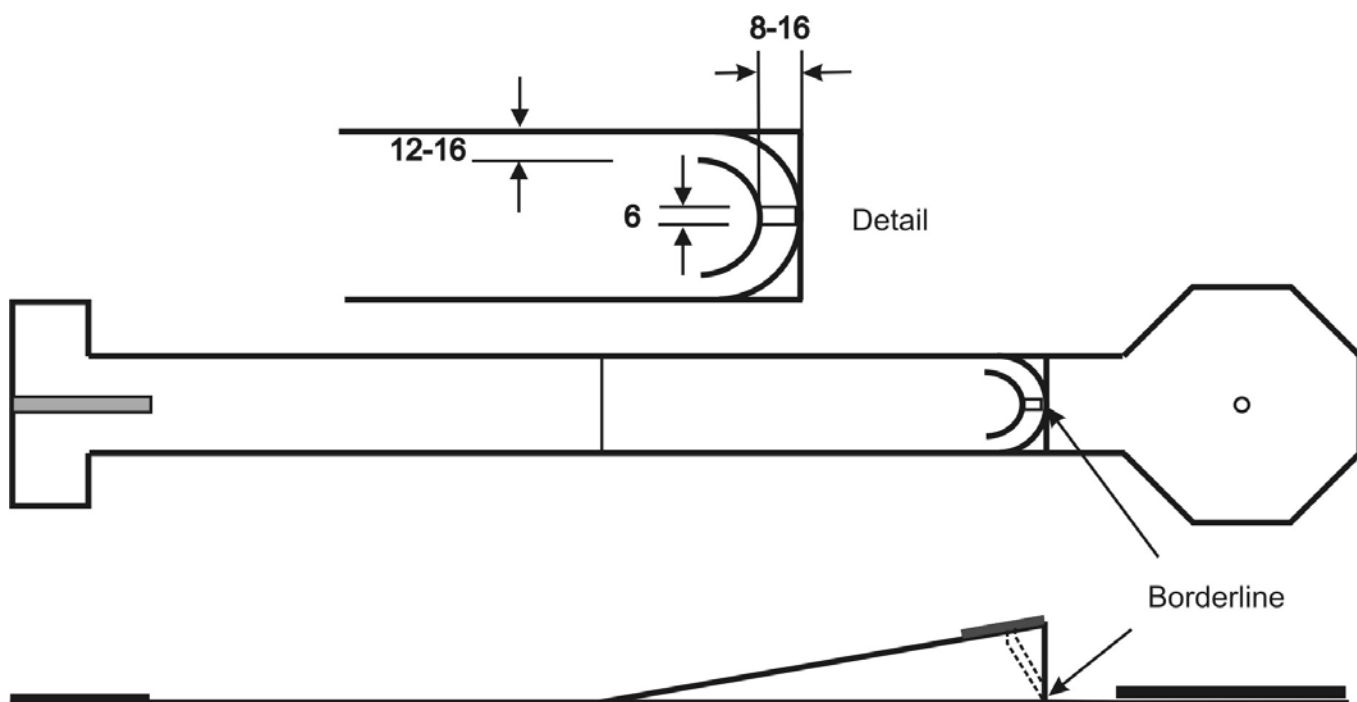

- Maße:**
- Länge der Bahn 7 – 12 m
 - Loch im Hufeisen 6 x 8 cm (siehe Zeichnung)
 - Breite des Hufeisens 12 – 16 cm
- Grenzlinie:** Bahnen ohne Zielfeld haben keine Grenzlinie. Bei Bahnen mit Zielfeld befindet sich die Grenzlinie unmittelbar hinter der Steigung.

Bahn 32 Zwillingsstore

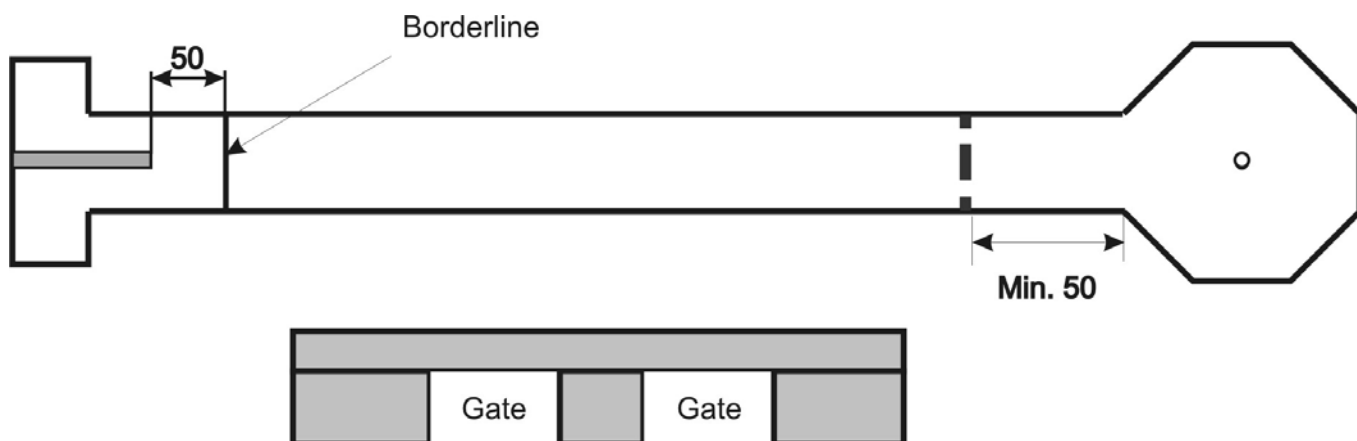

- Maße:**
- Länge der Bahn 9 – 15 m
 - Abstand der Tore vom Rahmen 5 – 28 cm
 - Breite der Tore 12 – 18 cm
 - Geschlossener Bereich in der Mitte mindestens 10 cm
- Grenzlinie:** Die Grenzlinie befindet sich 50 cm von der Abschlagplatte entfernt.